

アンサク仮設手摺金具

エレベータ廻りや階段部など、開口部の安全対策として使用できます。



支柱

- ◆ 危険箇所の標識としても使用できます。
- ◆ 支柱は抜き取って転用できます。

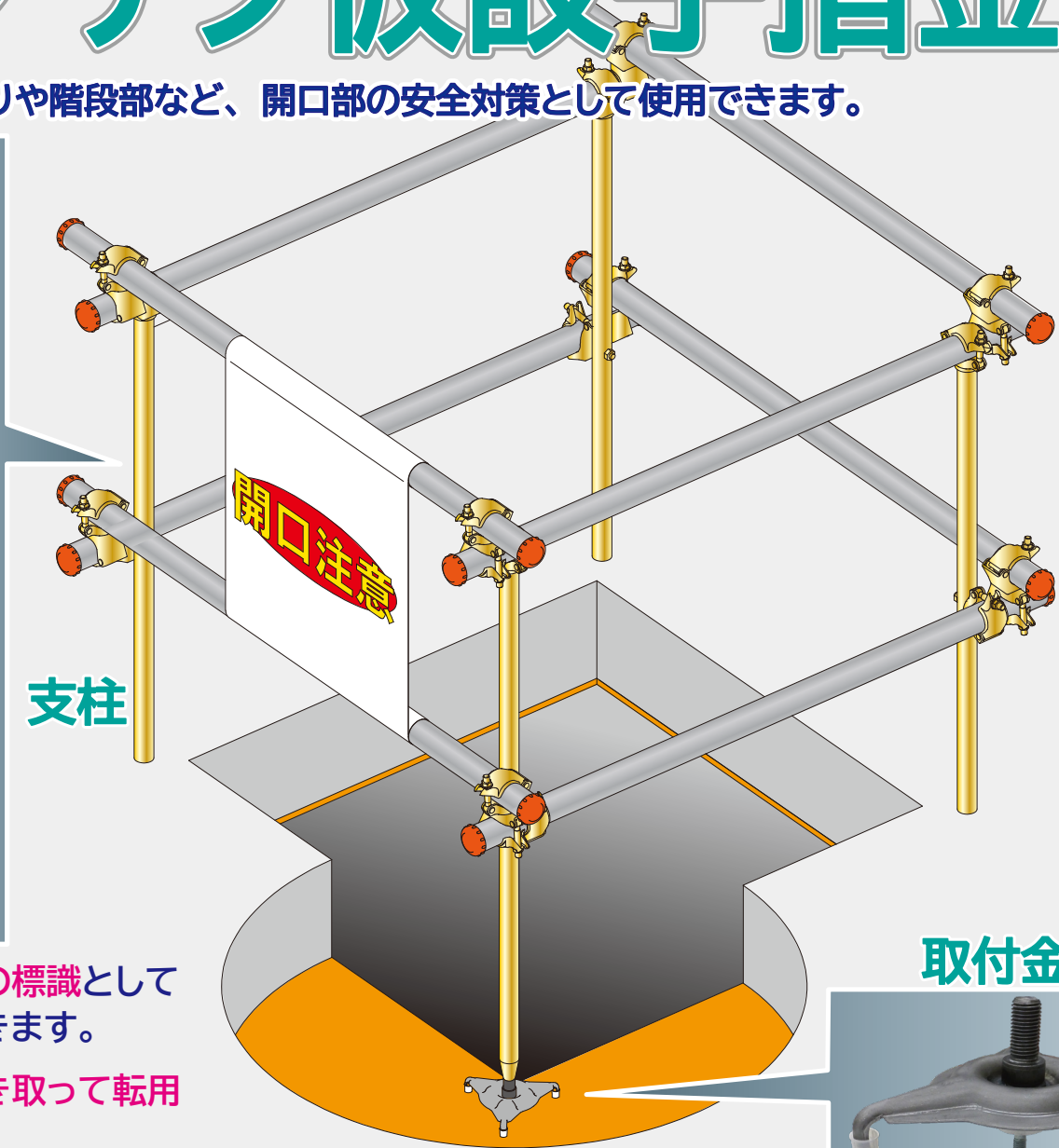

取付金具



商品仕様

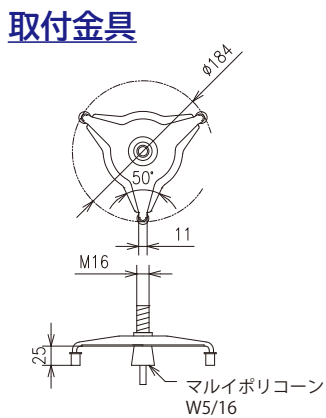
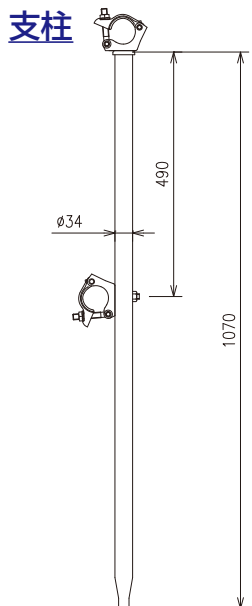

★ご注文品番=M-0000 型式コード

| 品名 | 型式コード | 入数 |
|------|-------|----|
| 支柱 | 00500 | 4 |
| 取付金具 | 00510 | 20 |

危険箇所の標識として

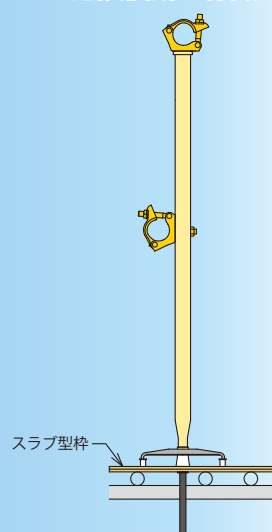

仮設手摺として

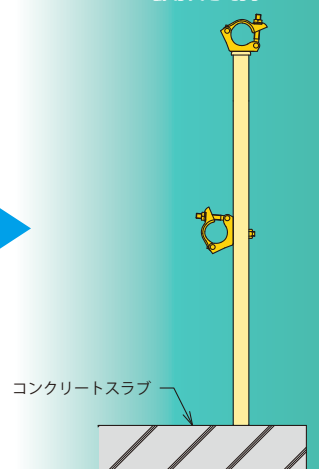

- ◆ スラブ型枠に直接取り付ける事ができるため、配筋工事、コンクリート打設工事等の安全対策として使用することができます。

施工方法

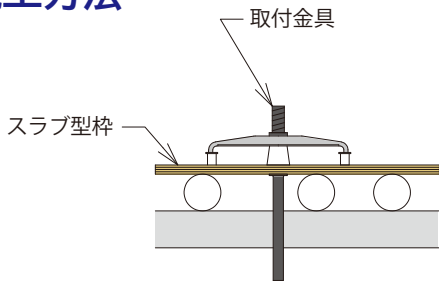

1 取付金具をスラブ型枠上に対し中央のマルイポリコーンの軸を挿入して下からクイックタイ本体等で締付けます。

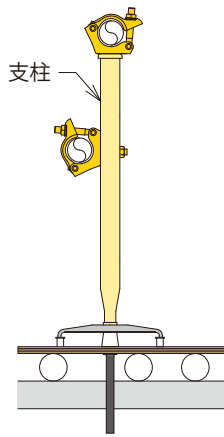

2 支柱を取付金具のボルトにねじ込み、その後単管パイプを取り付けて危険個所の標識として使用します。

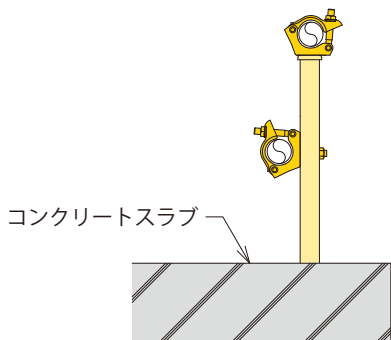

3 コンクリートの打設後から仮設手摺として使用できます。

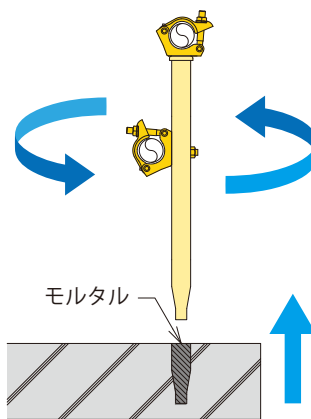

4 仮設手摺の撤去時は、支柱を取り外し、モルタルを詰めて処理します。

⚠️ 注意事項 ⚠️

- ・コンクリート打設前は支持力が弱いため、十分注意してください。
- ・支柱や手摺には必要以上の荷重をかけないでください。



本製品の設置がコンクリート打設後長期になる場合には、コンクリートに接する支柱部分を養生すると取り外しが容易に行えます。

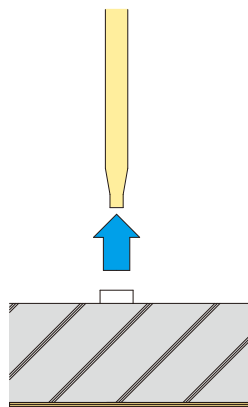
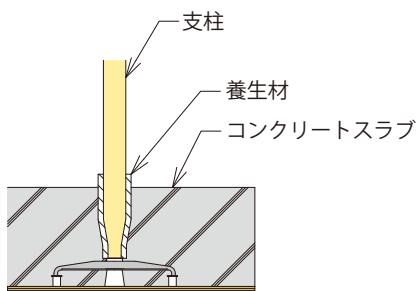

ポイドレス



★ご注文品番=M-5400 型式コード

| 型式コード | 厚み (mm) | 巾 (mm) | 長さ (mm) | 入数 |
|-------|---------|--------|---------|-----|
| 06500 | 8 | 240 | 500 | 100 |

ノロン

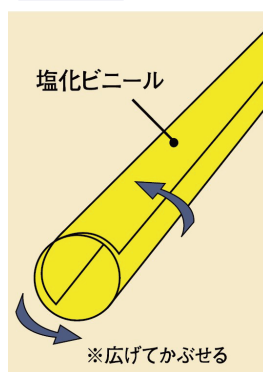

★ご注文品番=M-44A1 型式コード

| 型式 | 型式コード | 適応鉄筋 | 長さ (mm) | 入数 |
|-----|-------|-------------|---------|-----|
| 350 | 00350 | D-19 ~ D-29 | 350 | 300 |
| 500 | 00500 | D-19 ~ D-29 | 500 | 300 |
| BIG | 10500 | D-32 ~ D-38 | 500 | 200 |

設置に関する注意事項

- ・手摺支柱の取付け間隔は 2m 以下で設置して下さい。
- ・手摺支柱は必要に応じて控えを設けて下さい。
- ・手摺（上棧）高さは、作業床面より 90cm 以上、中棧高さは 35cm 以上 50cm 以下に設置して下さい。
- ・落下物により作業者に危険を及ぼす恐れのある時は、高さ 10cm 以上の幅木又は同等以上の設備を設置して下さい。
- ・手摺支柱及び手摺（上棧）、中棧は墜落制止用器具（安全带）取付設備として使用しないで下さい。

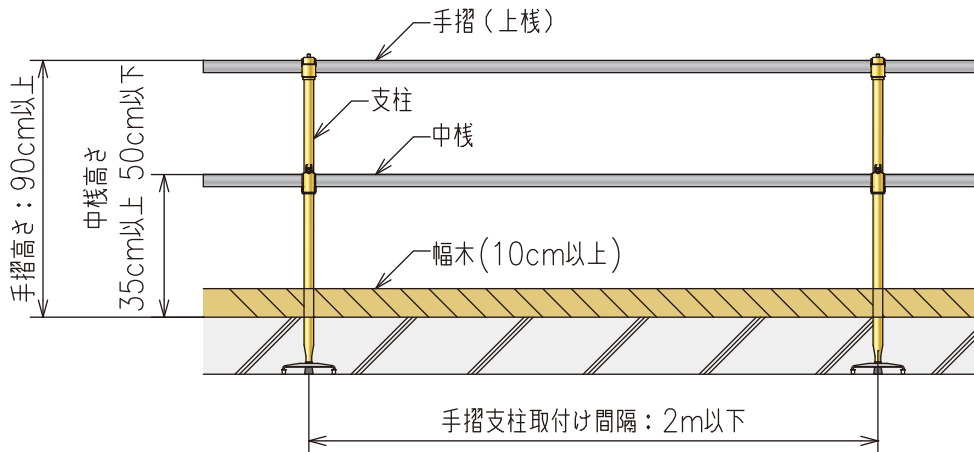

—関連法規—

●労働安全衛生規則 第二編 第九章 墜落、飛来崩壊等による危険の防止 抜粋

第五百十九条

事業者は、高さが二メートル以上の作業床の端、開口部等で墜落により労働者に危険を及ぼすおそれのある箇所には、囲い、手すり、覆（おおい等）（以下この条において「囲い等」という。）を設けなければならない。

●労働安全衛生規則 第二編 第十章 通路、足場等 抜粋

第五百五十二条

事業者は、架設通路については、次に定めるところに適合したものでなければ使用してはならない。

イ 高さ八十五センチメートル以上の手すり又はこれと同等以上の機能を有する設備（以下「手すり等」という。）

ロ 高さ三十五センチメートル以上五十センチメートル以下の棧又はこれと同等以上の機能を有する設備（以下「中棧等」という。）

●一般社団法人仮設工業会発行

仮設機材認定基準とその解説（厚生労働大臣が定める規格と認定基準） ガードポスト 参照

2 種類

ガードポストの種類は、設置箇所により第1種又は第2種とする。

（注）第1種は、荷上げ用の開口部、荷上げ構台、仮設階段の踊場、トラック棧橋、土止壁上部等に設ける防護工に使用するものをいい、第2種は第1種に掲げる防護工以外の防護工に使用するものをいう。

4 構造

（1）上棧取付部はガードポストの種類により次の表に示す高さに上棧を確実に固定できる構造であること。

第2種の場合 90cm以上

（2）中棧取付部は、高さ35cm以上50cm以下の位置に中棧を確実に固定できる構造であること。

【解説】

（1）上棧取付部及び中棧取付部の高さとは、ガードポストを構造物等へ取り付けられた場合において、床の上面よりそれぞれ上棧、中棧の上面までの間隔をいう。

（2）（2）の中棧取付部の高さは、ガードポストの締め付け厚さに応じ、最も低い高さとも最も高い高さが35cm以上50cm以下の範囲内であること。

（3）（1）及び（2）の確実に固定できる構造とは上棧、中棧をクランプ等で動かないように固定できることをいう。

6 強度等

（たわみ及び曲げ強度試験）

第2種の場合

たわみ測定時 重りの重量 40kgでたわみ量最大値 110mm以下、平均値 100mm以下。

曲げ強度測定時 重りの重量 100kgで破壊しないこと。

使用基準

ガードポストを使用する場合は、労働安全衛生規則等によるほか、次によるものとする。

（1）ガードポストの取付間隔は、2m以下とすること。

（3）物体の落下により作業者に危険を及ぼすおそれのあるときは、ガードポストを取り付けた周辺に、高さ10cm以上の幅木又は同等以上の機能を有する設備を設けること。

公式ホームページ

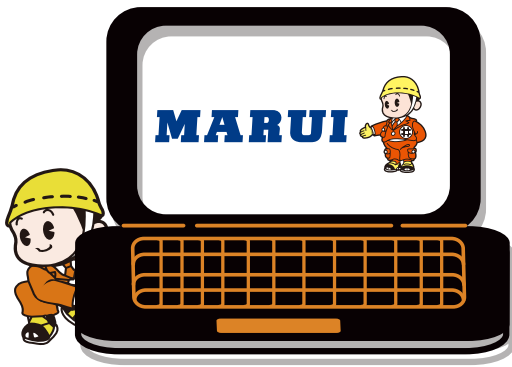

公式HPはこちら



公式YouTubeチャンネル



チャンネル登録はこちら



- 商品の使用に当たっては、注意事項をご確認の上、正しくご利用ください。また、本商品の正規の使用目的、用途、方法以外に使用された場合には責任を負いかねますのでご了承ください。
- カタログ記載の規格・仕様は製品改良のため予告なく変更することがありますので、ご了承ください。

MARUI



本社 〒733-8616広島市西区商工センター1-1-46
<https://www.marui-sangyo.jp/>

☎営業所

| | | | | | | | | | |
|----|---------------|-----|---------------|-----|---------------|------|--------------|-----|---------------|
| 札幌 | 011 786 0101 | 東京 | 03 5626 0101 | 名古屋 | 052 712 0101 | 大阪 | 06 4394 0101 | 山口西 | 083 283 0101 |
| 旭川 | 050 3151 0101 | 東京 | 03 3301 0101 | 名古屋 | 052 770 0101 | 大阪彩都 | 072 647 0101 | 北九州 | 093 603 0101 |
| 函館 | 050 3144 0101 | 東京 | 03 3799 0101 | 小牧 | 0568 73 0101 | 大阪北 | 072 820 0101 | 福岡 | 092 474 0101 |
| 青森 | 017 753 0101 | 東京 | 03 5647 0101 | 河津 | 0566 77 0101 | 大阪南 | 072 250 0101 | 佐賀 | 095 26 0101 |
| 秋田 | 018 863 0101 | 王子 | 042 646 0101 | 静岡 | 054 283 0101 | 阪和 | 073 477 0101 | 世保 | 0956 34 0101 |
| 盛岡 | 050 3132 0101 | 多摩 | 042 369 0101 | 岡津 | 050 3145 0101 | 池田 | 072 777 0101 | 長崎 | 095 848 0101 |
| 仙台 | 022 788 0101 | 埼玉 | 048 685 0101 | 浜松 | 053 464 0101 | 神戸 | 078 578 0101 | 分岐 | 097 556 0101 |
| 山形 | 023 624 0101 | 埼玉 | 049 262 0101 | 三重 | 059 226 0101 | 姫路 | 079 235 0101 | 大熊 | 096 389 0101 |
| 新潟 | 025 286 0101 | 熊谷 | 050 3116 0101 | 長野 | 026 259 0101 | 岡山 | 086 243 0101 | 宮崎 | 0985 51 0101 |
| 長岡 | 0258 21 0101 | 葉橋 | 043 232 0101 | 野本 | 050 3135 0101 | 福山 | 084 926 0101 | 都島 | 050 3154 0101 |
| 福岡 | 024 545 0101 | 船橋 | 047 431 0101 | 岐阜 | 058 246 0101 | 南日本 | 0859 35 0101 | 鹿兒島 | 099 253 0101 |
| 郡山 | 024 961 0101 | 柏 | 050 3172 0101 | 富山 | 076 422 0101 | 高松 | 087 886 0101 | 沖繩 | 098 954 0101 |
| 栃木 | 028 656 0101 | 津 | 0439 55 0101 | 山沢 | 076 260 0101 | 徳島 | 088 625 0101 | 宜野湾 | 098 898 0101 |
| 群馬 | 027 346 0101 | 横浜 | 045 474 0101 | 金井 | 0776 23 0101 | 松山 | 089 952 0101 | 石垣 | ご連絡は沖縄まで |
| 茨城 | 0298 24 0101 | 南横浜 | 045 813 0101 | 滋賀 | 077 582 0101 | 高知 | 088 866 0101 | | |
| 水戸 | 029 248 0101 | 川崎 | 044 799 0101 | 京都 | 075 778 0101 | 広島 | 082 501 0101 | | |
| 山梨 | 055 275 0101 | 厚木 | 046 228 0101 | 奈良 | 0744 32 0101 | 山口東 | 0834 25 0101 | | |

FAX 営業所

| | | | | | | | | | |
|----|---------------|-----|---------------|-----|---------------|------|--------------|-----|---------------|
| 札幌 | 011 783 0101 | 東京 | 03 5628 0101 | 名古屋 | 052 711 0101 | 大阪 | 06 6554 0101 | 山口西 | 083 255 0101 |
| 旭川 | 050 3152 0101 | 東京 | 03 5382 0101 | 名古屋 | 052 747 0101 | 大阪彩都 | 072 853 0101 | 北九州 | 093 602 0101 |
| 函館 | 050 3149 0101 | 東京 | 03 3790 0101 | 小牧 | 0568 72 0101 | 大阪北 | 072 824 0101 | 福岡 | 092 483 0101 |
| 青森 | 017 728 0101 | 東京 | 03 5838 0101 | 河津 | 0566 72 0101 | 大阪南 | 072 258 0101 | 佐賀 | 0952 65 0101 |
| 秋田 | 018 864 0101 | 王子 | 042 697 0101 | 静岡 | 054 288 0101 | 阪和 | 073 475 0101 | 世保 | 0956 55 0300 |
| 盛岡 | 050 3134 0101 | 多摩 | 042 362 0101 | 岡津 | 050 3173 0101 | 池田 | 072 770 0101 | 長崎 | 095 843 0101 |
| 仙台 | 022 782 0101 | 埼玉 | 048 687 0101 | 浜松 | 053 466 0101 | 神戸 | 078 512 0101 | 分岐 | 097 553 0101 |
| 山形 | 023 625 0101 | 埼玉 | 049 264 0101 | 三重 | 059 227 0101 | 姫路 | 079 234 0101 | 大熊 | 096 349 0101 |
| 新潟 | 025 287 0101 | 熊谷 | 050 3164 0101 | 長野 | 026 235 0101 | 岡山 | 086 245 0101 | 宮崎 | 0985 50 0101 |
| 長岡 | 0258 46 0101 | 葉橋 | 043 234 0101 | 野本 | 050 3138 0101 | 福山 | 084 928 0101 | 都島 | 050 3158 0101 |
| 福岡 | 024 546 0101 | 船橋 | 047 495 0101 | 岐阜 | 058 247 0101 | 南日本 | 0859 23 0101 | 鹿兒島 | 099 286 0101 |
| 郡山 | 024 941 0101 | 柏 | 050 3107 0300 | 富山 | 076 493 0101 | 高松 | 087 805 0300 | 沖繩 | 098 969 0101 |
| 栃木 | 028 664 0101 | 津 | 0439 54 0101 | 山沢 | 076 263 0101 | 徳島 | 088 655 0101 | 宜野湾 | 098 890 0101 |
| 群馬 | 027 377 1000 | 横浜 | 045 476 0101 | 金井 | 0776 26 0101 | 松山 | 089 965 0101 | 石垣 | ご連絡は沖縄まで |
| 茨城 | 0298 26 0101 | 南横浜 | 045 814 0101 | 滋賀 | 077 583 0101 | 高知 | 088 861 0101 | | |
| 水戸 | 029 247 0101 | 川崎 | 044 754 0101 | 京都 | 075 777 0101 | 広島 | 082 279 0101 | | |
| 山梨 | 055 251 0101 | 厚木 | 046 229 0101 | 奈良 | 0744 33 0101 | 山口東 | 0834 26 0101 | | |